

Les trousse de mini serres sont des jardinières compactes parfaites pour cultiver des herbes, de la laitue, des micropousses et des semis toute l'année.

Tout pour la culture d'intérieur en une trousse simple.

Les bandes SunBlaster T5HO ou DEL sont le cœur du système. Les deux versions T5HO et DEL maximiseront la croissance des plantes pour un résultat optimal. Les bandes T5HO incluent un réflecteur NanoTech T5 nécessitant un assemblage minime.

ASSEMBLAGE DE LA BANDE T5HO

Retirez le tube lumineux en le tournant de 90° pour l'extraire du ballast et glissez les tenons à l'extérieur du dispositif.

Fixez le réflecteur NanoTech en l'alignant avec les rainures du ballast, puis en le clipsant bien en place. Commencez par appliquer une pression le long d'un côté et continuez vers l'autre.

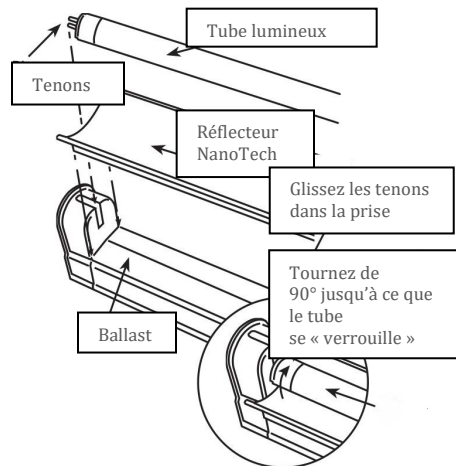

Remplacez le tube lumineux en alignant les tenons de chaque côté et en glissant le tube en place.

Faites tourner le tube lumineux de 90° pour le verrouiller solidement dans le ballast; vous entendrez un « clic ».



Lorsque vos semences sont prêtes, posez simplement la bande le long du NanoDome, allumez-la et laissez pousser vos semences.

SunBlaster™ NANODOME MINI SERRE



Frais c'est toujours mieux



Inclus dans la trousse
Bande lumineuse T5HO ou DEL de
18 po
NanoDome de 7 po
Plateau de propagation robuste
Câble d'alimentation avec
interrupteur de courant

SÉLECTIONNER LES SEMENCES

La première étape consiste à sélectionner vos semences. Il est important de choisir les légumes adéquates, puisque certaines plantes pousseront mieux que d'autres à l'intérieur.

La trousse de mini serre convient aux plantes telles que jeunes pousses et herbe de blé, légumes feuillus comme laitue et chou kalé, ainsi qu'herbes comme origan, basilic, persil et coriandre.

GERMINATION

Si vous commencez votre culture à partir de graines, certaines plantes auront besoin d'aide pour pousser. Chaque plante a des besoins initiaux différents, alors veillez à suivre les directives de l'emballage de semences. Vous pouvez créer un environnement de germination idéal en enrobant les graines d'un essuie-tout humide inséré dans un sac plastique refermable placé dans un lieu chaud aussi longtemps que le recommande l'emballage.

PLANTATION

Vous pouvez planter dans le plateau 1020 inclus avec votre jardinière ou utilisez un plateau d'insertion pour diviser les plantes. Notre robuste plateau 1020 peut recevoir la plupart des plateaux de 10 X 20 po. Remplissez vos plateaux d'un substrat végétal sans terre ou d'un mélange à semis et suivez les directives des emballages de semences pour l'espacement et la profondeur.

ÉCLAIRAGE

Offrez à vos plantes un horaire régulier en allumant les lumières le matin et en les éteignant le soir avant d'aller au lit. Si vous utilisez une minuterie, réglez-la sur 12 à 18 heures d'éclairage par jour.

ARROSAGE

À partir d'ici, l'entretien de vos plantes est simple. Assurez-vous que le substrat sans terre est toujours humide, mais pas détrempé. Vaporisez de l'eau lorsque vos semences sont plantées; les racines absorberont autant d'eau que nécessaire.

VOYEZ LES RÉSULTATS

Au cours des jours et des semaines suivantes, vous remarquerez que les semences et les micropousses germent. Cultiver dans la mini serre vous assure que vos plantes ont une quantité essentielle de lumière et les conditions nécessaires pour croître à l'intérieur.

RÉCOLTE

La récolte des herbes et micropousses varie pour chaque plante. Les micropousses se récoltent généralement quand les feuilles sont pleines et que les tiges ont au moins 3 feuilles. Vos micropousses contiennent alors un maximum de vitamines et de nutriments. Coupez-les juste au-dessus du sol avec des ciseaux.

REPOUSSE

Plusieurs herbes et micropousses repoussent et peuvent être coupées de nombreuses fois. Les jeunes pousses se récoltent une seule fois et nécessitent de recommencer après chaque récolte.

ENTREPOSAGE

Lorsqu'elles sont entreposées adéquatement dans un contenant de plastique, les herbes, les micropousses et les jeunes pousses se conserveront jusqu'à 6 semaines dans votre réfrigérateur.

RESSOURCES DE CULTURE

Votre détaillant constitue votre meilleure source d'informations pour faciliter vos cultures. La plupart des détaillants possèdent tout le nécessaire, incluant des semences, pour vous aider à réussir. Ils devraient avoir du mélange de substrat à semis, des rondelles à semis, du terreau coco mix, des produits de laine de roche, diverses semences et des nutriments pour les plantes.

Trousse assemblée



Avec support à lumière



Bande lumineuse T5HO ou DEL Offert séparément ou en trousse

Veillez nous visiter en ligne pour du soutien supplémentaire.

SUNBLASTER
HORTICULTURAL LIGHTING

www.sunblasterlighting.com